

レンタル
します

オーエヌ工業(株) 拡管機 ナイスジョイント

NE5型



仕様

加工能力	一般配管用ステンレス鋼管 13. 20. 25. 30. 40. 50. 60Su
重量	本体23Kg アタッチメント一式11. 3Kg
電源	AC100V 50/60Hz
電気容量	400W
標準装備	ゲージ(使用サイズ)、各種工具
オプション	専用アタッチメント 各サイズずつ

● 構造

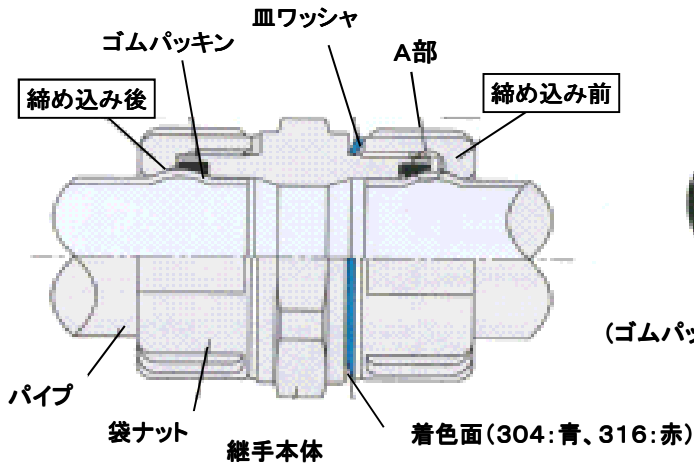

継手構造 締め忘れ防止機能付

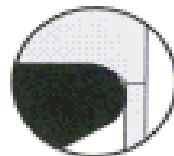

A部詳細図
(ゴムパッキン脱落防止加工)

火気・油類を使用せず
施工でき安全です!

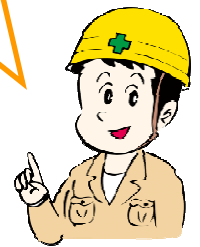

★拡管原理★

パイプ内部に拡管ゴムを挿入し、油圧によりこれを軸方向の圧縮荷重を加え、拡管ゴムが円周方向へ拡がる力を利用して拡管するものです。