

遮音壁点検車 YZ30FC

遮音壁の裏側点検がしやすい施設点検車。
コンパクトな2tベース車両。垂直リンク採用で
操作簡単！バケットは傾斜角調整可能！バンクで
も安心作業を実現！

コンパクト
2t車



◆小型(2t車)だから今までは
入れなかった場所にもアプローチ可能！

■主要諸元

遮音壁・施設点検車YZ30FC		
最大荷重	200kg	
バ ス ケ ッ ト	A 最大地下深さ	2,820mm
	B 最大地上高	3,950mm
	C 最大作業半径	3,345mm
マ ス ト	内側寸法	1,180*600*1,000mm
	首振り角度	90度(格納位置から右回り)
	伸縮方法	3段油圧伸縮方式+油圧シリンダ(マストスライド)
フ ィ ム	マスト長さ	2.25~5.25+0.95m(マストスライド)
	伸縮ストローク	3.95m(マストスライド含む)
	チルト角度	前倒6度/後倒6度
書 リ ン ク	伸縮方式	2段油圧伸縮方式
	ブーム長さ	2.27~3.27m
	伸縮ストローク	1.0m
旋 回 角 度	昇降方式	2段平行リンク
	昇降高さ	-5.1~3.05m
ローラージャッキ	ローラ部材質	ポリウレタンゴム
安全装置	ローラージャッキ許容路面傾斜	前後方向5度/左右方向5度
その他装置	油圧安全弁、ジャッキ/ブームインターロック、車体傾斜規制装置、降下警報装置、走行作業警報装置、停止スイッチ、レバーガード、エンジン2度がけ防止装置、非常用ポンプ、干渉防止装置、下部操作電源スイッチ	
標準付属品	ジャッキベース、タイヤ輪止め	
運転資格	高所作業車特別教育	



◆アウトリガー無しで！
設置幅**1.8M**を実現

通行止めせずに片側車線のみで
作業ができる！



◆デッキ展開左右可

■外形寸法図

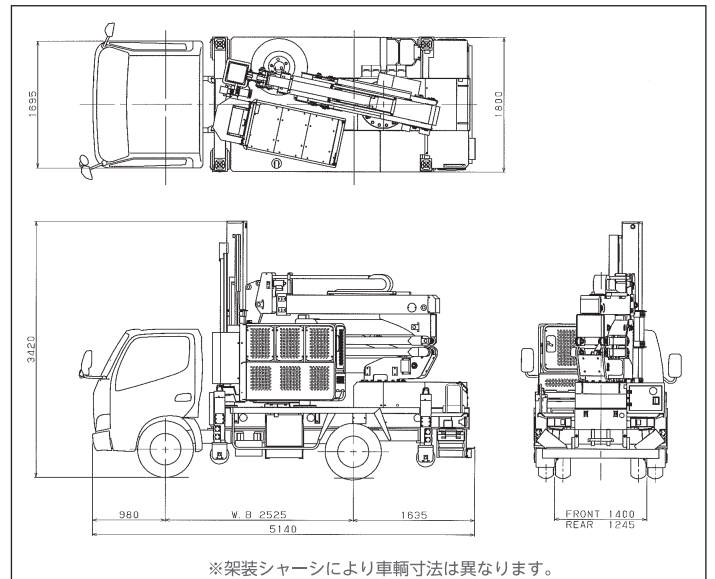

新型高所作業車ラインナップ!

ローラージャッキ採用で高所の連続作業が可能!

遮音壁点検車 ●YZ30FC

コンパクトな2tベース車両の
点検車!
アウトリガー無しで
設置幅1.8mを実現!



最大荷重	200kg
バスケット	
A 最大地下深さ	2,820mm
B 最大地上高	3,950mm
C 最大作業半径	3,345mm
内側寸法	1,180*600*1,000mm
首振角度	90度(格納位置から右回り)
伸縮方法	3段油圧伸縮方式+油圧シリンダ(マストスライド)
マスト	
マスト長さ	2.25~5.25+0.95m(マストスライド)
伸縮ストローク	3.95m(マストスライド含む)
チルト角度	前倒6度/後倒6度
ブーム	
伸縮方式	2段油圧伸縮方式
ブーム長さ	2.27~3.27m
伸縮ストローク	1.0m
●車両諸元	
架装シャーシ	2tクラス

移動式高所作業車 ●YX60M

デッキの上からトラックの移動と
操作が可能!
高所での連続作業の効率化を実現!



●型式・名称	
型式	YX60M
名称	垂直昇降型移動式高所作業車
●デッキ	
最大積載荷重	450kg(拡張作業床部150kg)
最大地上高	5.8m
内側寸法	
(格納時)	2,595×1,670×1,000mm
(両側拡張時)	2,595×2,840×1,000mm
拡張デッキ部	585mm
●ジャッキ	
張幅	前1,600mm 後1,600mm
ジャッキストローク	510mm
●車両諸元	
架装シャーシ	2tクラス

垂直昇降型高所作業車 ●YX50TG

業界初!! 貨物車登録のため、
高所作業車での貨物の運搬が可能
(最大1.2t)

スライドデッキ装備でより広い作業床
(最大4,670×3,240mm)



●型式・名称	
型式	YX50TG
名称	垂直昇降(シザース)型高所作業車
●デッキ	
積載荷重	1,200kg(作業床拡張なしの場合)
拡張時固定部	700kg(左右拡張の場合)
拡張床毎	下記積載表参照
最大地上高	5.0m
内側寸法	
(格納時)	4,980×2,070×1,000mm
(両側拡張時)	4,670×3,240×1,000mm
拡張デッキ部	570mm
●車両諸元	
架装シャーシ	4tクラス

トンネル点検車 ●YX60TC

トンネル点検に最適!
スライドデッキ装備で、
広さと安全性を確保!



型式	YX60TC	
作業床高 (mm)	最高	6,500
	最低	1,670
積載荷重 (kg)	450(拡張部:150)	
機体寸法 (mm)	全長	4,770
	全幅	1,695
	全高	2,620
作業台寸法 (mm)	全長	2,260
	全幅	1,470+(拡張部:585)
	手すり高	1,000
必要免許	高所作業特別教育 中型免許(8t未満)	
●車両諸元		
架装シャーシ	2tクラス	