

スカイマスター 5t未満 12m

under  
5t  
NEW

前方格納タイプの  
5t未満仕様が新登場!  
現行の普通免許でも乗れます!!

12m

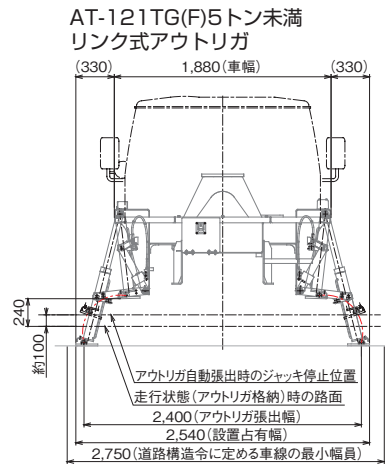

盤木使用時の盤木位置特定の為に、アウトリガ自動張出操作すると地面から約100mmの位置でジャッキ伸長が停止する。盤木設置後、再度自動張出操作をすると、フロント、リヤの順にジャッキが伸長する。

仕様		
呼称	12m	
メーカー	タダノ	
型式	AT121TG(F)	
作業床高(mm)	11,900	
積載荷重(kg)	200	
機体寸法(mm)	全長	5,070
	全幅	1,880
	全高	3,160
作業台寸法(mm)	全長	1,000
	全幅	700
	手すり高	900
アウトリガ張出幅(mm)	2,540	
車輛総重量(kg)	5t未満	
架装シャーシ(ton車)	3	
資格・要件	技能講習	

通信工事向スカイマスター

9.9m



仕様		
呼称	9.9m	
メーカー	エスマック	
型式	NTS100-II	
作業床高(mm)	9,900	
積載荷重(kg)	200	
機体寸法(mm)	全長	4,720
	全幅	1,695
	全高	2,760
作業台寸法(mm)	全長	700
	全幅	1,000
手すり高	900	
アウトリガ張出幅(mm)	1,600	
車輛総重量(kg)	5,900	
架装シャーシ(ton車)	2	
資格・要件	特別教育	

その他 レンタカー各種

クレーン付トラック



2t・4t

トラック



2t・4t

ダンプ



2t・4t

冷凍車



軽・2t

# スカイマスター保有機一覧

中部地区版



●スカイマスター 9.9m~27m

- 直伸ブーム アウトリガ固定式  
NSS99・NSS125・AT121TG(F)・AT121TG(R)・SS12A
- 直伸ブーム  
AT170TG・AT220TG・SK22A・AT270TG・SK27A
- 先端屈折式  
SJ16A
- 屈折式  
AT157CG・AT255CG
- 通信工事向  
NTS100-II
- 5t未満12m  
AT121TG(F)

●スーパーデッキ 11.5m~20m

- 前方マウント式  
AT115S・TZ12A
- 後方マウント式  
AT150S・AT200S

●トンネル点検車

- NTC60・TZ10A・TZ12A

●橋梁点検車

- BT100・BT110・BT200

●レンタカー

- クレーン付トラック・ダンプ・トラック・冷凍車

## スカイマスター 直伸ブーム

9.9m~27m



### 仕様

呼称	9.9m(Q2)		12m			
メーカー	エスマック	タダノ	エスマック	アイチ	タダノ	
型式	NSS99※	AT121TG(F)	NSS125	SS12A	AT121TG(R)	
作業床高(mm)	9,700	11,900	12,300	11,900	12,000	
積載荷重(kg)	200	200	200	200	200	
機体寸法(mm)	全長	4,680	4,480	5,500	5,430	5,100
	全幅	1,800	1,880	1,880	1,880	1,880
	全高	3,150	3,150	3,250	3,000	2,790
作業台寸法(mm)	全長	1,000	1,000	1,000	700	700
	全幅	700	700	700	1,000	1,000
	手すり高	1,000	900	1,000	900	900
アウトリガ張出幅(mm)	1,870	1,860	2,030	1,860	1,860	
車輛総重量(kg)	5,600	6,500	7,200	7,045	6,670	
架装シャーシ(ton車)	2	3	3	3	3	
資格・要件	特別教育		技能講習			

※ワイドバケットあり  
NSS99W

### 仕様

呼称	17m	22m		27m		
メーカー	タダノ	アイチ	タダノ	アイチ	タダノ	
型式	AT170TG	SK22A	AT220TG	SK27A	AT270TG	
作業床高(mm)	17,000	22,100	22,300	27,000	27,000	
積載荷重(kg)	200					
機体寸法(mm)	全長	6,680	7,350	7,400	8,620	8,500
	全幅	1,880	1,880	2,250	2,170	2,170
	全高	3,120	3,410	3,350	3,500	3,550
作業台寸法(mm)	全長	700	700	700	700	700
	全幅	1,200	1,200	1,200	1,200	1,200
	手すり高	900	900	900	900	900
アウトリガ(mm)	最大張出全幅	3,700	3,700	4,100	4,420	4,400
	設置占有幅	2,890	2,790	3,170	3,565	3,390
車輛総重量(kg)	6,700	7,900	7,400	7,960	7,700	
架装シャーシ(ton車)	3	3	3.5	4	3.5	
資格・要件	技能講習					

## スーパーデッキ

9.9m~20m



### 仕様

呼称	11.5m	12m	15m	20m	
メーカー	タダノ	アイチ	タダノ		
マウント	前方マウント		後方マウント		
型式	AT115S	TZ12A	AT150S	AT200S	
作業床高(mm)	11,500	12,000	14,800	19,700	
積載荷重(kg)	800	1,600	1,000	1,000	
機体寸法(mm)	全長	5,100	6,300	6,590	7,420
	全幅	1,880	1,890	2,070	2,170
	全高	3,180	3,160	3,560	3,570
作業台寸法(mm)	全長	2,500	3,000	4,600	4,200
	全幅	1,690	1,690	1,940	1,940
	手すり高	1,020	1,010	1,020	1,020
アウトリガ張出幅(mm)	3,400	3,450	4,100	4,400	
車輛総重量(kg)	6,700	7,590	6,900	7,930	
架装シャーシ(ton車)	2.5~3	3.5	3.5	3.5	
資格・要件	技能講習				

## トンネル点検車 ローラージャッキ式

6.5m・12m

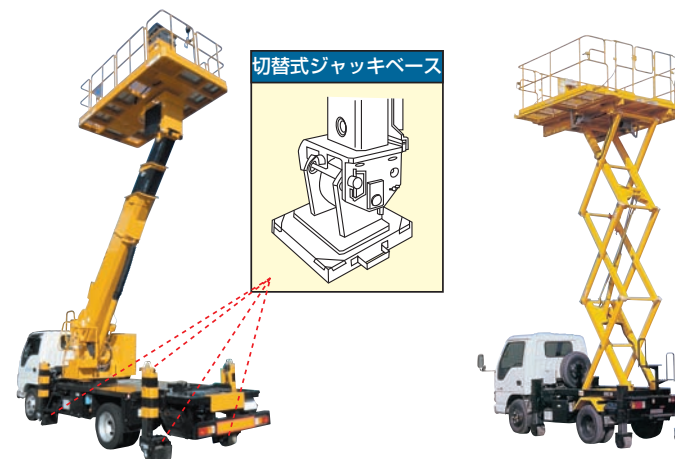

### 仕様

呼称	6.5m	9.9m	12m	
メーカー	エスマック	アイチ		
型式	NTC60	TZ10A	TZ12A	
作業床高(mm)	最高	6,500	9,900	12,000
	最低	1,670	—	—
積載荷重(kg)	450(拡張部:150)	1,000	1,000	
機体寸法(mm)	全長	4,770	5,106	6,300
	全幅	1,695	1,880	1,890
	全高	2,620	3,140	3,160
作業台寸法(mm)	全長	2,260	2,500	3,000
	全幅	1,470+585	1,770	1,690
	手すり高	1,000	1,010	1,000
車輛総重量(kg)	5,100	6,500	7,610	
架装シャーシ(ton車)	2	2.75~3	3.5	
資格・要件	特別教育		技能講習	

## スカイマスター 先端屈折式

16m

## 屈伸式

15.5m・25.5m



### 仕様(先端屈折式)

呼称	16m	
メーカー	アイチ	
型式	SJ16A	
作業床高(mm)	16,000	
積載荷重(kg)	200	
機体寸法(mm)	全長	6,820
	全幅	2,060
	全高	3,410
作業台寸法(mm)	全長	700
	全幅	1,000
	手すり高	900
アウトリガ(mm)	最大張出全幅	3,600
	設置占有幅	2,830
車輛総重量(kg)	7,200	
架装シャーシ(ton車)	3.5	
資格・要件	技能講習	

### 仕様(屈伸式)

呼称	15.5m	25.5m	
メーカー	タダノ		
型式	AT157CG	AT255CG	
作業床高(mm)	15,700	25,500	
積載荷重(kg)	200		
機体寸法(mm)	全長	5,630	7,960
	全幅	1,880	2,170
	全高	3,140	3,510
作業台寸法(mm)	全長	700	700
	全幅	1,200	1,200
	手すり高	950	950
アウトリガ(mm)	最大張出全幅	3,300	4,400
	設置占有幅	2,690	3,390
車輛総重量(kg)	6,000	7,980	
架装シャーシ(ton車)	3	4	
資格・要件	技能講習		

## 橋梁点検車

### 仕様

メーカー	タダノ			
型式	BT100	BT110	BT200	
積載荷重(kg)	200	200	200	
最大地下深さ(mm)	5,900	7,300	5,400	
最大地上高(mm)	6,600	6,800	7,000	
機体寸法(mm)	全長	5,680	6,800	5,700
	全幅	2,140	2,180	2,180
	全高	3,520	3,700	3,720
デッキ部	縮小時(mm)長さ	2,600	2,500	3,000
	伸長時(mm)幅	1,000	910	920
	縮小時(mm)長さ	4,500	4,500	—
	伸長時(mm)幅	900	880	—
	手摺高さ(mm)	1,000	1,000	1,000
アウトリガ張出幅(mm)	右	810	870	—
	左	810	870	870
車輛総重量(kg)	7,915	7,850	7,940	
架装シャーシ(ton車)	4	4	3.5	
資格・要件	特別教育			

