

※準中型免許(5T限定)でOK!

SK12BFN 総重量5t未満のスカイマスター導入!

AT限定でもOK

※H29.3.11までに取得の普通免許は乗車可能となります。

※高所作業の際は高所作業車 技能講習の資格が必要になります。

作業を中断させないノンストップ制御

作業範囲規制による停止で効率が落ちないように、規制範囲に差し掛かるとブーム作動が規制停止することなく、規制線に沿って滑らかにブームが自動的に縮みます。作業に集中して頂けるのはもちろん、故障と間違えやすい、作業範囲による停止で困惑することはありません。

乗用車感覚のフロアシフトで操作しやすい6速オートマチックトランスミッション

低燃費とスムーズな加速の6速オートマチックトランスミッションを設定しました。燃料節約に配慮したノーマルモード、力強い走りをもたらすパワーモード、2つの走行モードが選べます。

プリウスよりも短い!!

AT限定普通自動車免許対応
200kgバスケット仕様

L4,445、W1,930のコンパクトボディ
直下型張出し

自動でジャッキを水平張出し

自動水平機能付ジャッキ自動張出し
を標準装備!!

さらに

大容量積載スペースを確保し
車輛積載100kgを実現!!

走行時ECOな
アイドリングSTOP付!!



寸法図 (単位:mm)

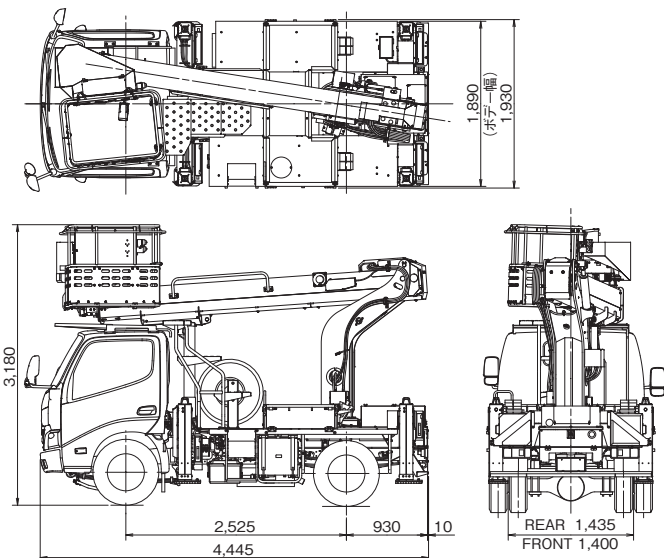

作業範囲図

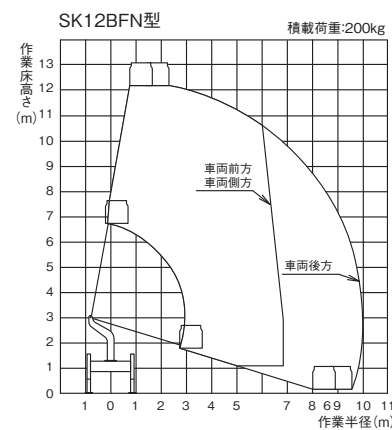

- 作業範囲はジャッキを水平堅土上に設置したものです。
- ブームの旋回角度に応じて作業範囲は変化します。
- 本図はブームのたわみ及び干渉規制部分は考慮されていません。

仕様

型名	式	SK12BFN型
式	高所作業車	
積載荷重(搭乗人員)	200kg(2名)	
最大地上高	12.1m	
最大作業半径	9.9m	
平衡装置	バランスシリンダによる強制平衡式	
内寸法(幅×奥行×高さ)	1,000×700×900mm	
首振り範囲	左105°~右105°	
型式	3段直伸式	
長さ	3.870~9.380m	
起伏範囲	-17°~80°	
旋回範囲	360°全旋回	
起伏	上 -17°~80°/31s 下 -17°~80°/30s	
伸縮	伸 5.51m/25s 縮 5.51m/20s	
旋回	1.0rpm	
バケット首振り	左105°~右105°/20s	
ジャッキ張幅	前 1,710mm 後 1,710mm	
油圧	常用油圧 17.2MPa[175kgf/cm ²] 油圧ポンプ 歯車式	
最大ジャッキ反力	3,000kg	

